

TEMPO®

GUIDE D'INSTALLATION INSTALLATION GUIDE

RANGEMENT
5' X 8' et 5' X 12'

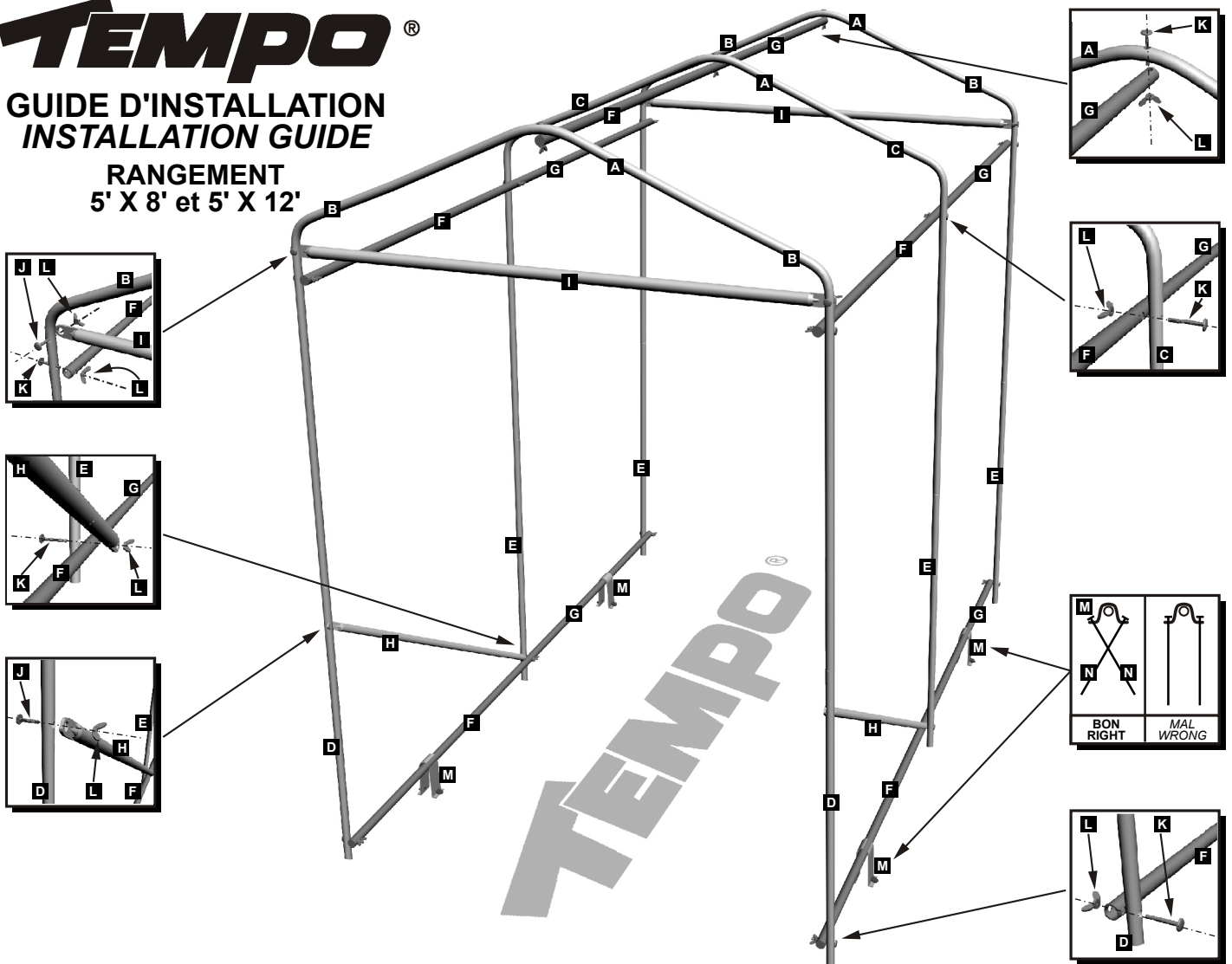

PORTES DE BOUT / FRONT AND REAR DOORS

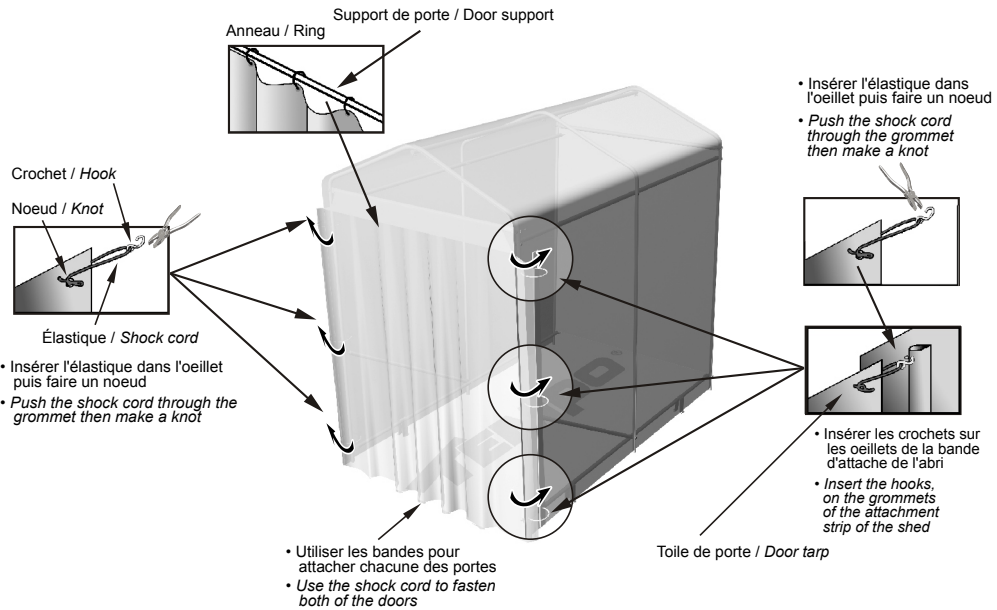

- Vérifier le nombre de pièces / Verify parts
- Installer la structure / Install the frame
- Mettre la toile bien tendue et centrée sur la structure / Install of the tarp center and stretched on the frame
- Lasser la toile / Lace the tarp
- Installer les ancrages et le clous au quatre coins / Install anchors at four corners
- Toujours laisser l'abri libre d'accumulation de neige et de glace / Always remove snow and ice accumulation from roof without using cutting objects

ID	PIÈCES / PARTS DESCRIPTION	QUANTITÉ QUANTITY	
		5' X 8'	5' X 12'
A	Centre d'arche / Center arch 39-3/4"	3	4
B	Coin d'arche 2 trous / Corner arch 2 holes	4	4
C	Coin d'arche 1 trou / Corner arch 1 hole	2	4
D	Poteau (patte) 2 trous / Post (leg) 2 holes	2	2
E	Poteau (patte) 1 trou / Post (leg) 1 hole	4	6
F	Entretoise femelle / Female connecting pipe	5	5
G	Entretoise mâle / Male connecting pipe	5	10
H	Diagonale / Diagonal 60" *Même pièce que I / Same as I	2	2
I	Barre de porte / Door bar 60" *Même pièce que H / Same as H	2	2
J	Boulon / Bolt 1/4" X 1-3/4"	6	6
K	Boulon / Bolt 1/4" X 2-1/2"	15	20
L	Écrou papillon 1/4" / 1/4" Wing Nut	21	26
M	Ancrage cavalier / Anchor	4	4
N	Clou / Nail 14"	8	8